



## MONTAGEANLEITUNG

OZONOS AIRCLEANER AC-I / AC-I PLUS / AC-I PRO | REVISION 1.4

### WICHTIGE INFORMATION

Diese Anleitung beschreibt die korrekte Installation des Gerätes an der Wand. Zur Entfernung der Wandhalterung lösen Sie die mittlere Schraube. Bitte führen Sie alle Schritte ordnungsgemäß durch und beachten Sie Warnungen und Anmerkungen!



#### SCHRITT 1

Montieren Sie die Wandhalterung an eine geeignete Wand (Abmaße der Zeichnung in Millimeter).

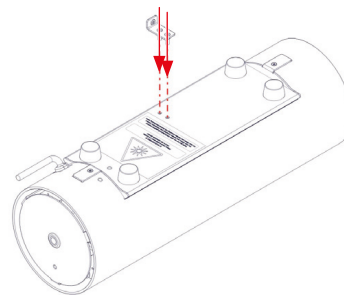

#### SCHRITT 2

Installieren Sie den Fixierungs-Winkel am Aircleaner.

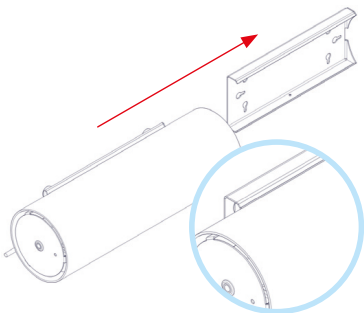

#### SCHRITT 3

Schieben Sie den Aircleaner in die Wandhalterung. **Beachten Sie die korrekte Einschubrichtung; Kabel und Ein/Aus Schalter sind von der Wandhalterung weggerichtet.**

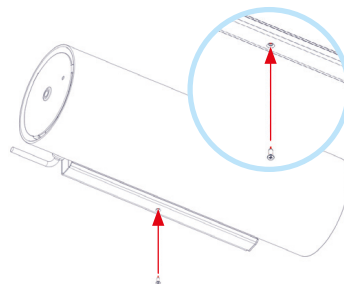

#### SCHRITT 4

Fixieren Sie den Aircleaner mittels der Fixierungsschraube an der Unterseite der Wandhalterung. Sie können nun den Aircleaner in Betrieb nehmen (siehe Kurzanleitung umseitig).

### TECHNISCHE DATEN

#### SPEZIFIKATIONEN & FEATURES

	OZONOS AC-I	OZONOS AC-I PLUS*	OZONOS AC-I PRO*
ABMESSUNGEN	L 400mm · Durchmesser 130mm · Gewicht 2,7 kg		
UV-C LEUCHE	1 x 8 Watt	1 x 8 Watt	1 x 8 Watt
AUFNAHMELEISTUNG	14 Watt	14 Watt	14 Watt
BESCHICHTUNG UV-C	10 %	25 %	50 %
OZONKONZENTRATION	0,048 ppm	0,115 ppm	0,210 ppm
UV-C LEUCHE	Haltbarkeit der UV-C Leuchte: 8.000 Betriebsstunden		
LUFTDURCHSATZ p.h.	ca. 55 m <sup>3</sup>	ca. 55 m <sup>3</sup>	ca. 55 m <sup>3</sup>
LAUTSTÄRKE	37 db	37 db	37 db
FERNBEDIENUNG	ja	ja	ja
FARBEN	● Silber pulverbeschichtet	● Schwarz pulverbeschichtet	○ Weiß pulverbeschichtet

\*Der OZONOS AC-I PLUS und AC-I PRO sind nicht für den 24/7 Einsatz konzipiert, bei dem sich Personen dauerhaft im gleichen Raum aufhalten. Hier empfehlen wir, nicht länger als 8 Stunden durchgehend bei Betrieb des Gerätes im Raum zu verweilen. OZONOS AC-I PLUS und AC-I PRO eignen sich besonders für den professionellen Einsatz und zur schnelleren und intensiveren Reinigung.